

Ei-Lock 取付説明書

【室外リーダー】

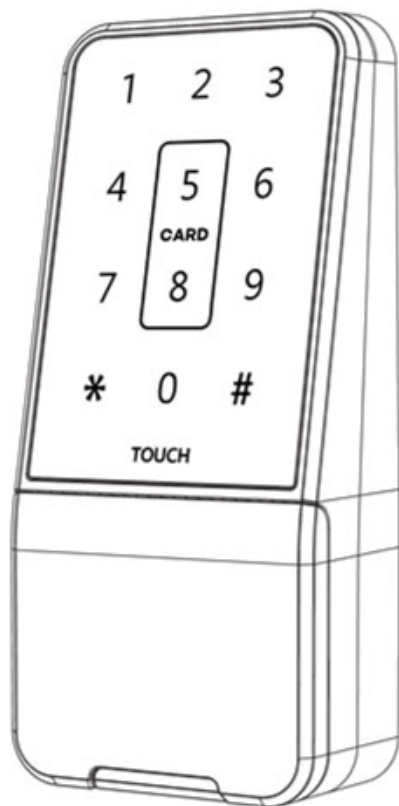

【室内ボディ】

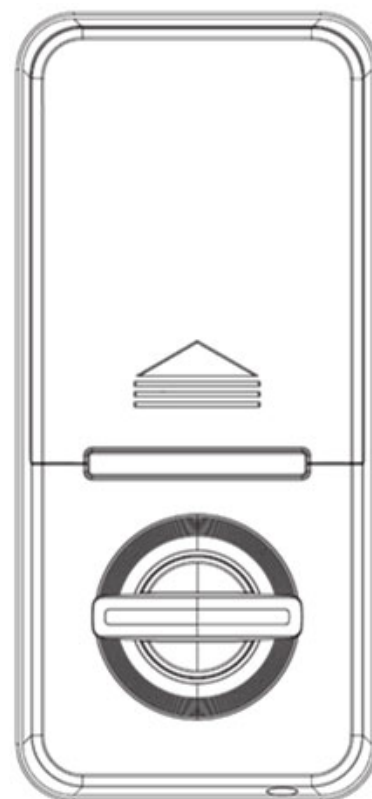

- ① LAアタッチメント×1個
LSPアタッチメント×1個



- ② ライナー×1個(4種)

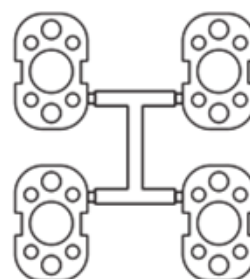

- ③ アタッチメント用ネジ
M3×8×4本



- ④ アタッチメント用ネジ
M3×12×4本



- ⑤ アタッチメント用ネジ
M3×16×4本



- ⑥ ボディ固定ネジ×3本
黒い皿ネジ



⑦室内ラバー

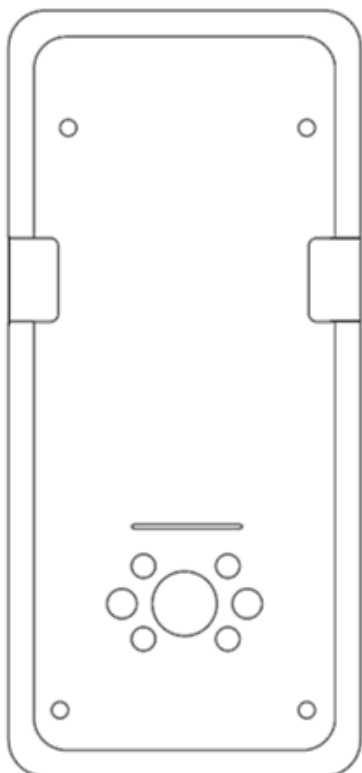

⑧室内設置板

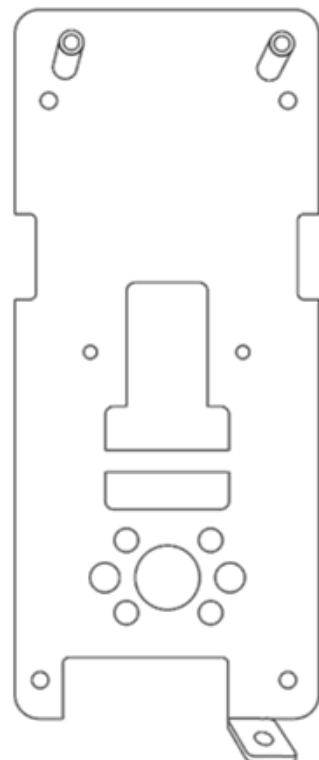

⑨マグネット固定ネジ2本
※両面テープを使う場合
には取付不要



⑩マグネットセンサー×1個

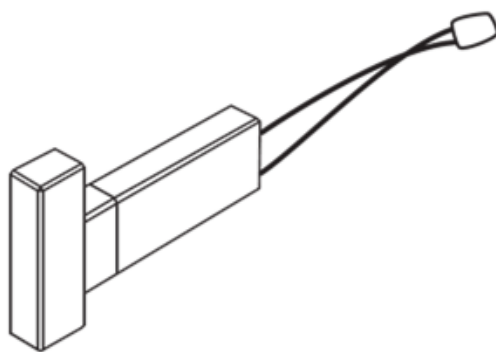

⑪マグネット×1個



⑫動作確認用電池×4本

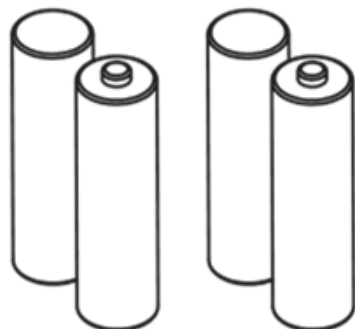

⑬位置決めシール×2枚

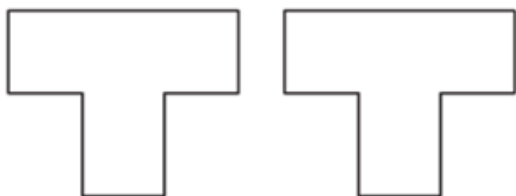

1 ドア側面のフロントプレート・錠ケース・レバーハンドルを外してください。

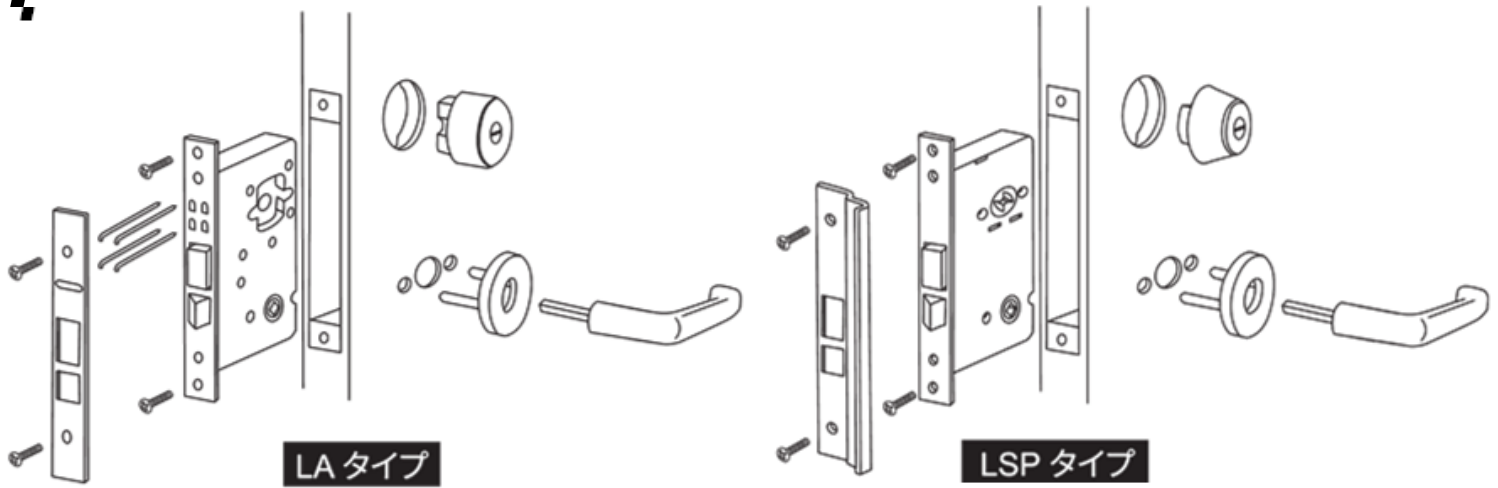

2 下記のように室外側よりドアと錠ケースの隙間にケーブルを通してください。
※ケーブルを挟み込まないように注意して取り付けてください。

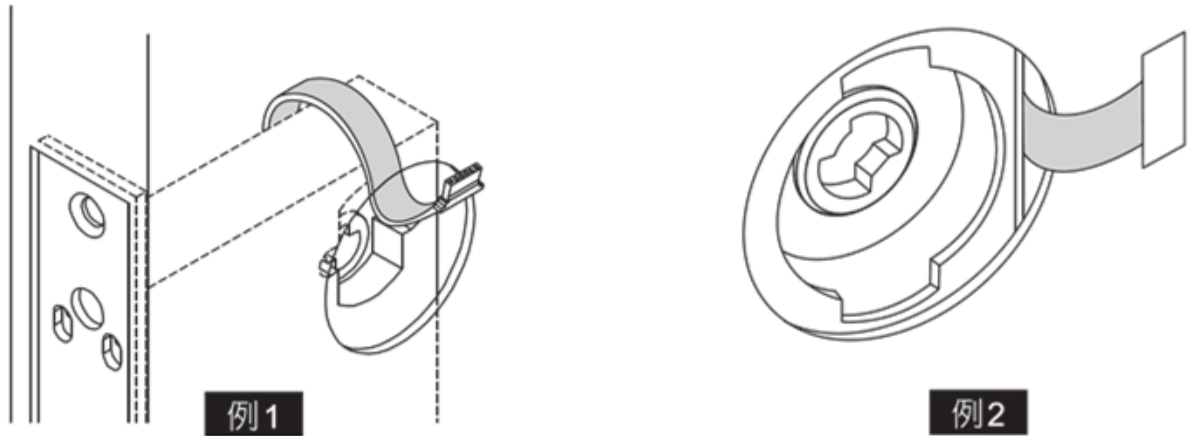

3 位置決めシールを図のように固定の位置を目安として貼り付けてください。

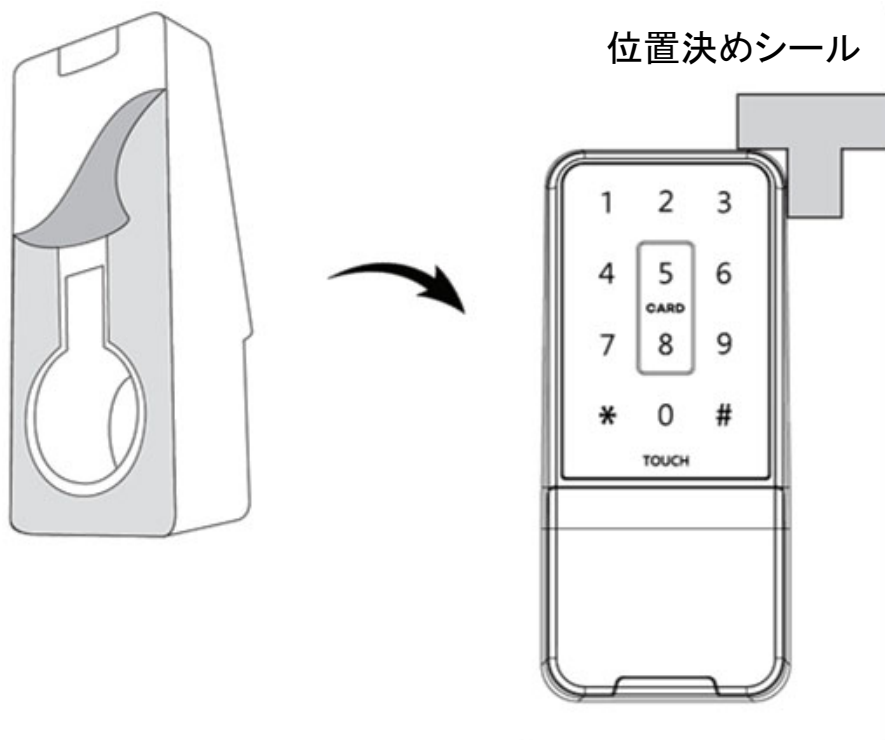

4 室外リーダーのシリンダーカバーを外してシリンダーをはめ込み、室外側のシリンダー止めピンを差し込んで固定してください。

指先で軽く押し
ながら、下へ
スライドさせる

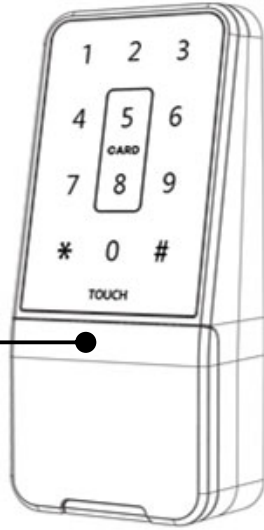

軽く手前に
引きながら
15mm程度
下へスライド

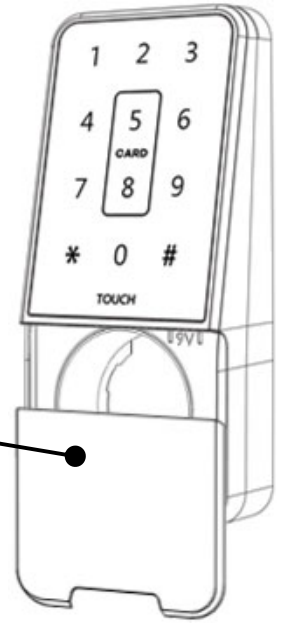

室外リーダーの
凹みにシリンダー
カバーのツメが
引っかかるので、
手前に引いて外す

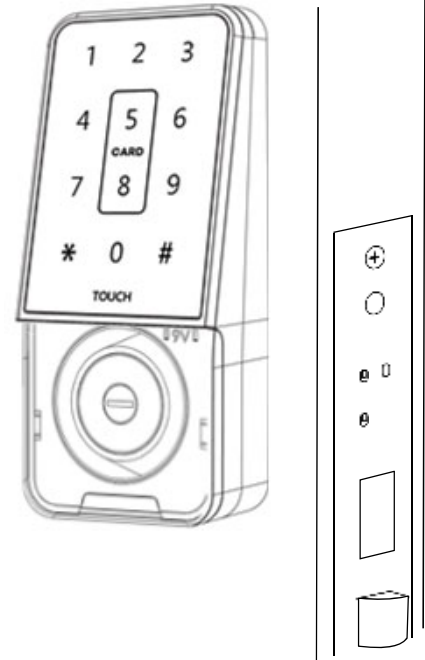
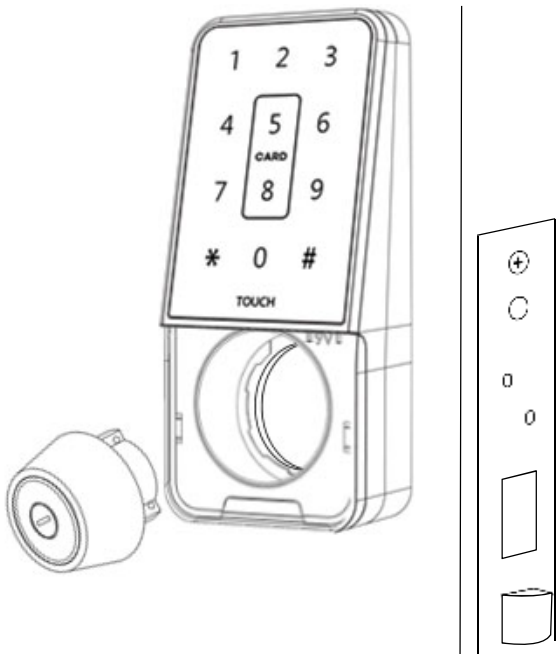
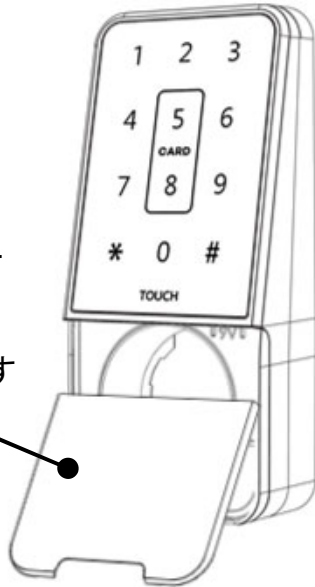

5 対応仕様により、LA/LSPアタッチメントを室内側から錠ケースにセットしてください。

扉厚に応じて、付属のライナーによる調整が必要です。
ライナーには「t1/t2/t3/t5」と刻印されていますので、表1・2を参照して扉厚に応じたライナーを選定し、ニッパーなどで切り離してください。
続いてアタッチメント用ネジ4本にて締め付けてください。

※扉厚によりライナーと取付ネジを選んでください。

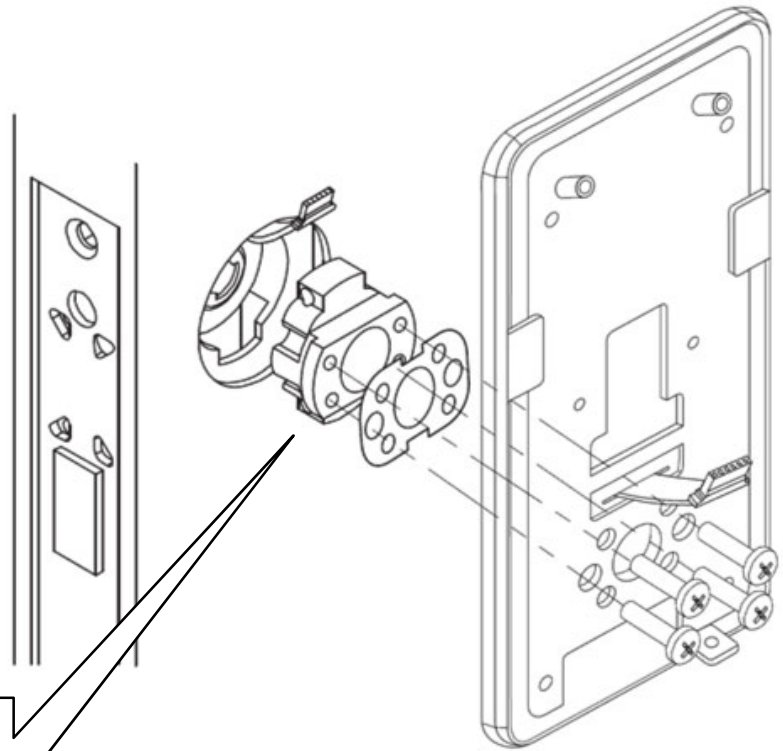
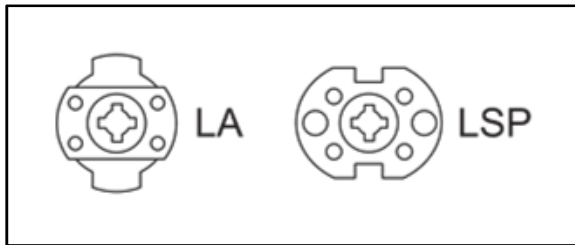

6 錠ケースの仕様により、室内側のシリンダー止めピンを差し込んで固定してください。

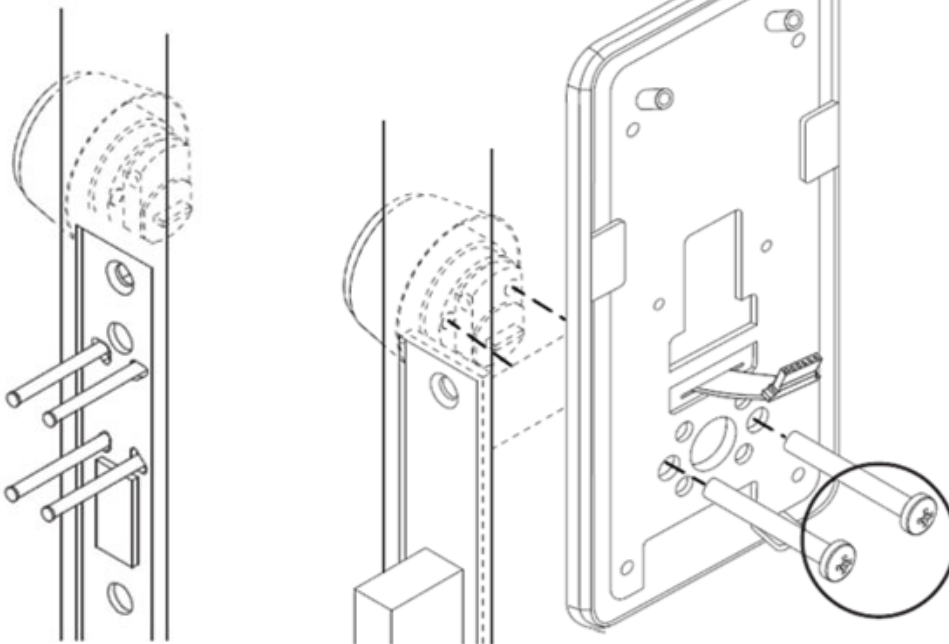

LAタイプ:
既存のシリンダー止めピン×4本で差し込んでください。

LSPタイプ:
既存のシリンダー止めネジ×2本で締め付けてください。

7 フロントプレート部分をネジで元に戻し、締め付けてください。



【表1 LA/LSPの場合】

扉厚 以上ー未満mm	ライナー				LAアタッチメント用ネジ	LSPアタッチメント用ネジ
	t1	t2	t3	t5		
33ー34					M3×12 (4本)	M3×8 (4本)
34ー36	●					
36ー38		●				
38ー40			●			M3×12 (4本)
40ー42	●		●			
42ー44				●		
44ー46	●			●		
46ー48		●		●	M3×16 (4本)	M3×16 (4本)
48ー50			●	●		
50	●		●	●		

【表2 TEの場合】

扉厚 以上ー未満mm	ライナー				LSPアタッチメント用ネジ
	t1	t2	t3	t5	
30		●			M3×8 (4本)
33ー34			●		
34ー36	●		●		
36ー38		●	●		
38ー40	●			●	M3×12 (4本)
40ー42		●		●	
42ー44			●	●	
44ー46	●		●	●	
46ー48		●	●	●	M3×16 (4本)
48ー50	●	●	●	●	
50	●	●	●	●	

8

- a. リーダーケーブルを接続してください。
ケーブルの方向性がありますので、
抜き差しするときにご注意ください。
- b. マグネットセンサー接続
(必要に応じて接続してください)
- c. ACアダプター(12V)接続
(必要に応じて接続してください)

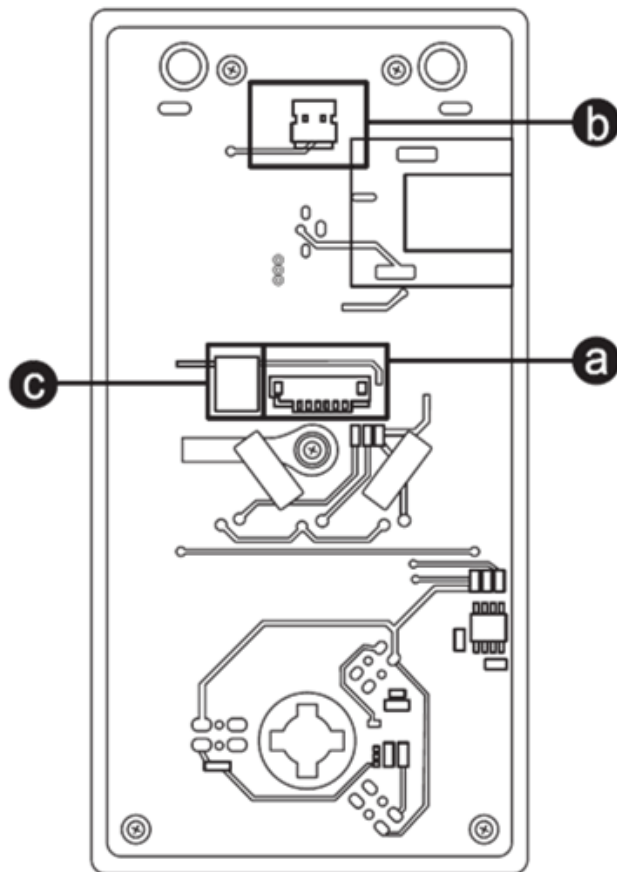

9

ボディの取付と電池装着
電池カバーを取り出して、
下記のように三カ所のネジ
(ボディ固定ネジ3本)を
ボディ下部から扉面に
押し付けながら締め付けてください。
極性に注意してマイナス側から
単3アルカリ乾電池を挿入した後に、
電池カバーを取り付けてください。

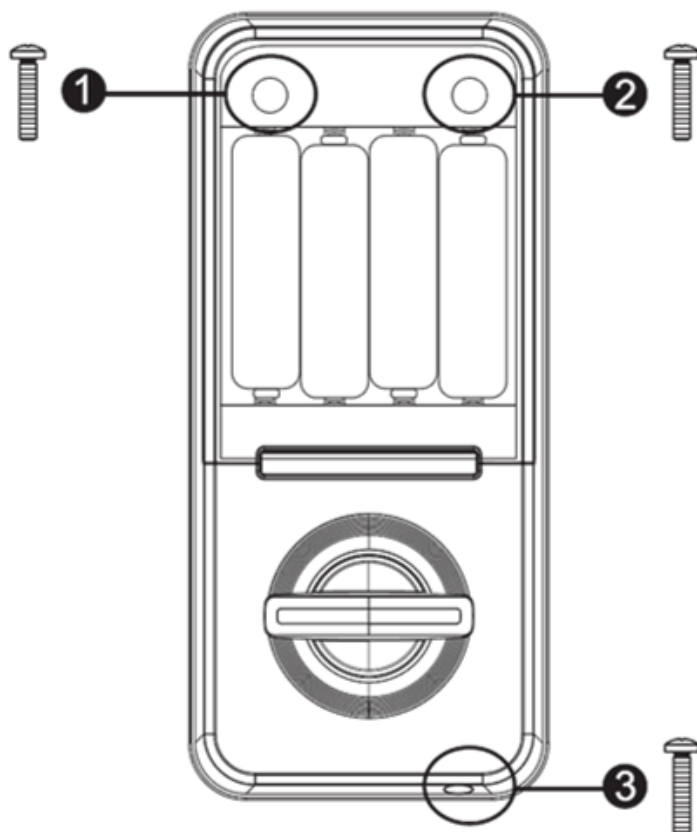

10

マグネットの装着

マグネットの両面テープのはく離紙を剥がし、マグネットをマグネットセンサーと10mm以内の距離で貼り付けてください。

※必要に応じて、
マグネットセンサーも
室内設置板の凹部に
合わせてカットして
ください。

※センサーケーブルを
切らないように注意
してください。

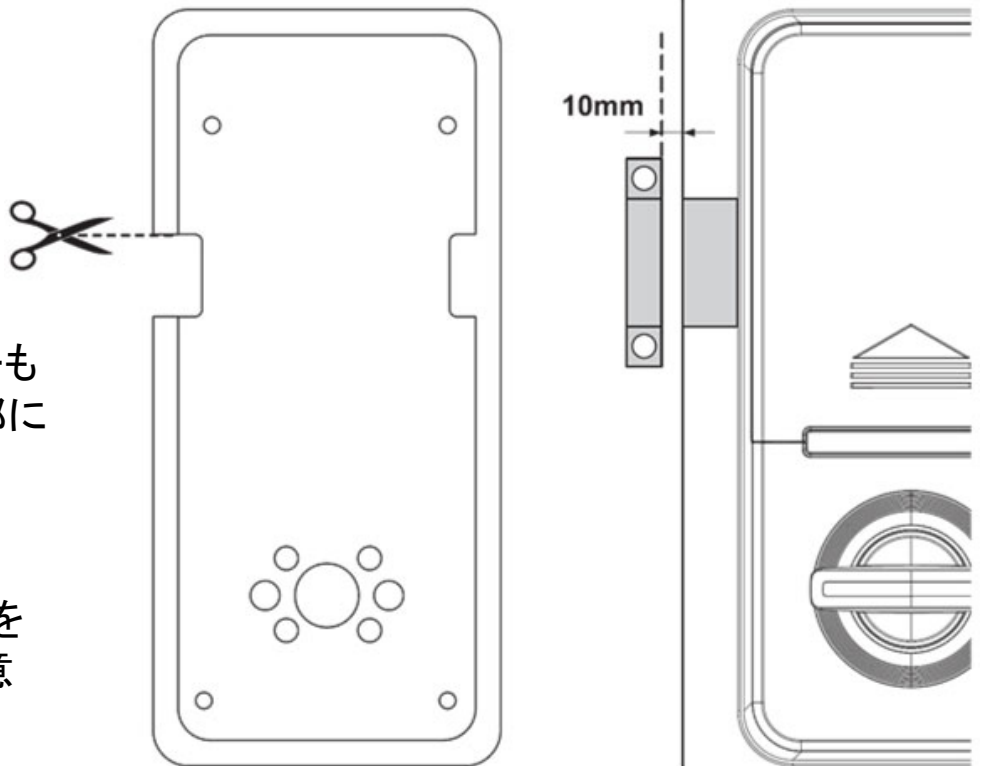

【左右勝手方向の設定を変更する場合】

- プラスドライバーでネジを緩めてから、サムターンを取外してください。
- 取外したサムターンは垂直にして、浮いた状態で、下図の通り回らせて確認してから、もう一度取付けてください。
- プラスドライバーでネジを締めて、左右勝手の設定が完了しました。

※一部の錠ケースでは、
上下を逆にして取り付けて
いる場合があります。
あらかじめどちらに回すと
開錠・施錠するかを
お確かめください。

